	<b>INSTITUCIÓN EDUCATIVA HECTOR ABAD GOMEZ</b>		
	Proceso: <b>GESTION DIRECTIVA</b>	Código	
Nombre del Documento: <b>PLANES DE MEJORAMIENTO</b>		Versión <b>01</b>	Página <b>1 de 1</b>

ASIGNATURA /AREA/	NÚCLEO NUCLEO COMUNICATIVO	GRADO:	PRIMERO
PERIODO:	TERCERO	AÑO:	2024
NOMBRE ESTUDIANTE:			

**ACCESIBILIDAD DIFERENCIAL DEL PLAN:** Este plan está diseñado a partir de los principios de accesibilidad, siendo contemplado como un plan de apoyo para refuerzo y /o nivelación en la consolidación de la etapa silábico-alfabético, la estimulación de la etapa alfabética; establecidas por Ferreiro y Teberosky en 1979 y una breve introducción a la comprensión alfabético y capacidad interpretativa básica (identificación de imágenes). Por medio de este plan se busca garantizar el cumplimiento del derecho educativo en términos de igualdad y equidad, favoreciendo el desempeño del estudiante en relación con su edad y el ciclo en el que se encuentra.

**OBJETIVO:** Reforzar los conocimientos adquiridos durante el periodo en las diferentes temáticas que reúnen elementos de la escritura, la lectura en distintos niveles del desarrollo completadas en las actividades en lengua castellana e inglés.

**LOGROS / COMPETENCIAS**

- Afianza el código escrito.
- Produce textos escritos que responden a diversas prácticas educativas.
- Indicadores de desempeño a alcanzar con el desarrollo de estas actividades.
- Comprende actividades escritas según valor sonoro e identificación de la conciencia fonológica.
- Identifica textos creados en esquemas gráficos y escritos. Da cuenta de la comprensión de cuentos y elementos de su estructura. Tiene reconocimiento auditivo a frases o comandos sencillos en inglés.
- Reconozco cuando me hablan en inglés y reacciono de manera verbal y no verbal.

Desarrollo estrategias que me ayudan a entender algunas palabras, expresiones y oraciones que leo.

**DESEMPEÑOS:**

- Desarrolla ejercicios gráficos que favorezcan el trazo correcto de los grafemas vistos.
- Identifica fonemas, símbolos y grafías en la lectoescritura en diferentes contextos comunicativos y los transcribe o los reproduce de forma espontánea.
- Identifica las vocales y consonantes trabajadas en clase, dentro de un texto sencillo.
- Escribe, lee y construye oraciones sencillas con los fonemas vistos.
- Sigue las indicaciones dadas para el desarrollo de las actividades propuestas.

**ACTIVIDADES PRÁCTICAS A DESARROLLAR INCLUYENDO BIBLIOGRAFIA DONDE SE PUEDA ENCONTRAR INFORMACIÓN:**







**ACTIVIDADES PRÁCTICAS A DESARROLLAR INCLUYENDO BIBLIOGRAFIA DONDE SE PUEDA ENCONTRAR INFORMACIÓN:**

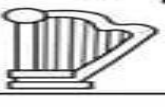
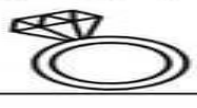

\* Desarrollo de actividades de clase con fichas de ejercicios grupales e individuales.

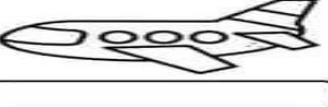
\* Explicación docente de cómo desarrollar el plan de mejoramiento en clase.

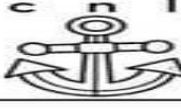
**Actividades a desarrollar.**

1. ORDENA LAS LETRAS PARA FORMAR LA PALABRA, SEGÚN NOMBRAS LA IMAGEN.

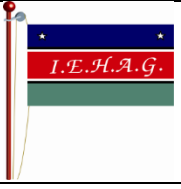
a e b j a  _____	a r a p  _____	l l n a i o  _____
a a ñ r a  _____	o u t a  _____	v a i n ó  _____
r l á o b  _____	a c n l a  _____	l á g n e  _____

	<b>INSTITUCIÓN EDUCATIVA HECTOR ABAD GOMEZ</b>		
	Proceso: <b>GESTION DIRECTIVA</b>	Código	
<b>Nombre del Documento: PLANES DE MEJORAMIENTO</b>		<b>Versión 01</b>	<b>Página 2 de 1</b>

2. Se dibujarán los números desde el 1 hasta el 10 en el tablero O CUADERNO, y debajo de cada uno de ellos, se escribirá su nombre en inglés, entre todos se repetirá varias veces la pronunciación, de forma individual y grupal. **PRÁCTICA:** Se trabajara con fichas para repasar la pronunciación de los números y en este link explora y escucha: <https://youtu.be/5z6EYAwrK9Q?si=-hJ62IGUwuR9gHBy>

**UNE CADA NÚMERO CON SU NOMBRE**

<p><b>5</b> •</p> <p><b>8</b> •</p> <p><b>11</b> •</p> <p><b>15</b> •</p> <p><b>3</b> •</p> <p><b>12</b> •</p> <p><b>9</b> •</p> <p><b>16</b> •</p> <p><b>20</b> •</p>	<p>• five</p> <p>• three</p> <p>• twelve</p> <p>• nine</p> <p>• eight</p> <p>• sixteen</p> <p>• twenty</p> <p>• fiveteen</p> <p>• eleven</p>
--	--

3. OBSERVA LA IMAGEN Y COLOREA SEGÚN INDICA PARA INDICAR EL MOMENTO DEL DIA Y QUE SE CORRESPONDA CON EL SALUDO EN INGLES.

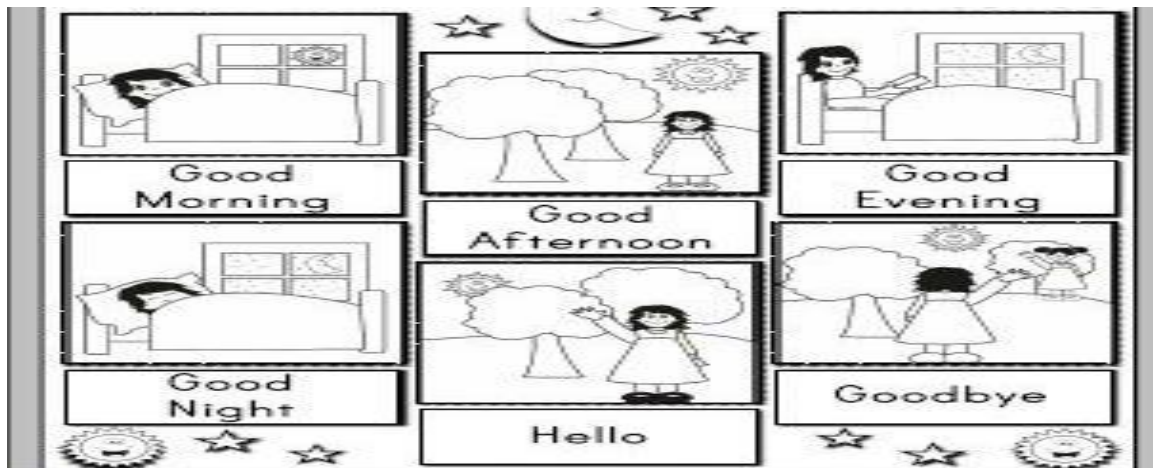

4. CON UNA LINEA SEÑALA A CADA PARTE DE LA CARA CON SU NOMBRE EN INGLES DE FORMA CORRECTA.

<p> •</p> <p> •</p> <p> •</p> <p> •</p> <p> •</p>	<p>• <input type="text" value="NOSE"/></p> <p>• <input type="text" value="HAIR"/></p> <p>• <input type="text" value="EAR"/></p> <p>• <input type="text" value="EYES"/></p> <p>• <input type="text" value="MOUTH"/></p>
--	--

5. LEE LA ORACION Y DE ACUERDO A LA IMAGEN RECORTA Y PEGA DE FORMA CORRECTA. LUEGO COPIAR CON MUESTRA EN LOS CUADROS DEBAJO DE LA FRASE.

1.- Mi mamá me mima. 	
2.- Ema mima a Mimi. 	
3.- El mimo es mimoso. 	
4.- Memo es una momia. 	



6. LEO , ORDENO Y ESCRIBO LAS PALABRAS PARA FORMAR ORACIONES.





chocolate - galleta - La - de - es. <hr/> <hr/>	
hermoso - está - El - girasol. <hr/> <hr/>	
pequeña - es - La - hormiga - muy. <hr/> <hr/>	
el - hueso - saborea - se - su - perro - El. <hr/> <hr/>	

7. RESPONDE SEGÚN MUESTRA LA IMAGEN, EN INGLES. ESCRIBE DE FORMA COMPLETA TU NOMBRE Y APELLIDOS.

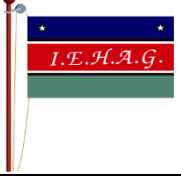

**¿Cómo te llamas?    What's your name?**  
**Mi nombre es            My name is**

	<b>INSTITUCIÓN EDUCATIVA HECTOR ABAD GOMEZ</b>		
	<b>Proceso: GESTION DIRECTIVA</b>	<b>Código</b>	
<b>Nombre del Documento: PLANES DE MEJORAMIENTO</b>		<b>Versión 01</b>	<b>Página 4 de 1</b>

8. LEER Y ESCUCHAR ATENTAMENTE LO QUE DICE LA HISTORIA DE **RAMÓN Y RAQUEL** PARA QUE RESPONDAS A LAS SIGUIENTES PREGUNTAS SEGÚN LA HISTORIA NOS MUESTRA, ENCERRANDO EN UN CÍRCULO LA LETRA QUE DA RESPUESTA CORRECTA A LA PREGUNTA ( A, B, C).

<p style="text-align: center;"><b>Ramón y Raquel</b></p> <p><i>Ramón y Raquel son los papás de una linda ratita. Los ratones tienen una radio y ponen música cuando comen queso rico. En la casa de la ratita Raquelita Hay ramas y bonitas rosas</i></p>	
---	--

8.1. ¿Cómo se llaman los papás de la linda ratita?
a. Ramón y Roció b. Ramon y Raquel c. Roque y Raca
8.2. ¿Qué hacen los ratoncitos cuando comen queso rico?
a. Escuchan música b. Cantan c. Bailan
8.3. ¿Cuál es el nombre de la Ratita?
a. Rosita b. Raquelita c. Ramita
8.4. En la casita de la Ratita encontraremos.
a. Arboles b. Flores c. Plantas
8.5. ¿Qué opinas sobre la vida de las ratitas?
<hr/> <hr/> <hr/> <hr/> <hr/>

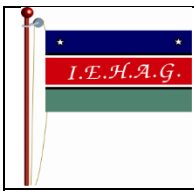

# INSTITUCIÓN EDUCATIVA HECTOR ABAD GOMEZ



Proceso: GESTION DIRECTIVA









Código

Nombre del Documento: PLANES DE MEJORAMIENTO















Versión 01

Página 5 de 1

9. PINTA ESTAS SILABAS QUE CONFORMAN LA PALABRA QUE CORRESPONDE A LA IMAGEN

 Silabas: lla, la, sa, ba, ca, as, bla, za <b>Escribe la palabra</b> <input style="width: 100%; border: 1px dashed black;" type="text"/>	 Silabas: cas, ce, llo, lo, til, ti, bla, ca <b>Escribe la palabra</b> <input style="width: 100%; border: 1px dashed black;" type="text"/>	 Silabas: ris, ri, ar, la, so, i, ro, co <b>Escribe la palabra</b> <input style="width: 100%; border: 1px dashed black;" type="text"/>
 Silabas: e, te, li, cop, co, he, rro, ro <b>Escribe la palabra</b> <input style="width: 100%; border: 1px dashed black;" type="text"/>	 Silabas: am, ci, lan, la, a, cia, bul, bu <b>Escribe la palabra</b> <input style="width: 100%; border: 1px dashed black;" type="text"/>	 Silabas: ra, cu, do, la, li, cua, dor, a <b>Escribe la palabra</b> <input style="width: 100%; border: 1px dashed black;" type="text"/>
 Silabas: o, la, dio, cen, en, ce, di, in <b>Escribe la palabra</b> <input style="width: 100%; border: 1px dashed black;" type="text"/>	 Silabas: ria, ri, na, za, o, an, ho, a <b>Escribe la palabra</b> <input style="width: 100%; border: 1px dashed black;" type="text"/>	 Silabas: u, bu, au, bus, so, to, us, a <b>Escribe la palabra</b> <input style="width: 100%; border: 1px dashed black;" type="text"/>

10. ENCIERRA LAS IMÁGENES DE CADA FILA SEGÚN EL INICIO DE CADA VOCAL.

<b>Aa</b>			
<b>Ee</b>			
<b>Ii</b>			
<b>Oo</b>			
<b>Uu</b>			

11. TRATA DE LEER Y RESPONDE LAS PREGUNTAS

Lee con atención. f /MaterialesLM @materialeslm p @MaterialesLM 6255799510

### Memo y su gato mimoso

Memo tiene un gatito de color gris con blanco, Memo no sabia que nombre ponerle, pensó mucho y ninguno le gustaba. Su mamá le dijo que le pusiera manchas, pero Memo dijo que no. Después de unos días el gatito por fin tenia un nombre, se llamó Mimoso.

**Responde las preguntas.**

- 1.-¿Cómo se llama la niño? \_\_\_\_\_
- 2.-¿Qué pasaba con el gatito? \_\_\_\_\_
- 3.-¿Qué nombre le dijo la mamá? \_\_\_\_\_
- 4.-¿Cómo se llamo el gatito al final? \_\_\_\_\_



**Leemos palabritas**

gatito  
mamá  
Memo  
manchas  
Mimoso **2**

12. ES IMPORTANTE IDENTIFICAR EN TU CUERPO COMO Y EN QUE MOMENTOS SIENTES LAS SIGUIENTES EMOCIONES. PODEMOS ELABORAR DE FORMA SIMBOLICA CON MATERIAL DE RECICLAJE ESTE KIT DE POCIMAS PARA ESTAR EN EQUILIBRIO EMOCIONAL, USA TU INGENIO.

### Reconociendo mis emociones

Actividad : Escribe en cada frasco una situación donde tuvieras esa emoción.



Alegria



Furia



Temor



Tristeza



Vergüenza



Envidia

## Mi Pócima secreta de las emociones



Me siento un poco \_\_\_\_\_ pero usaré mi magia para poder calmar esta emoción.



www.proferrecursos.com

**Ingredientes secretos**

escuchar una canción

pensar en otra cosa

hacer respiraciones profundas



hablar de lo que me preocupa

ir a mi rincón favorito

tratar de relajarme

\*Aquí tienes algunos ingredientes pero puedes usar todos aquellos que tú consideres y te funcionen.

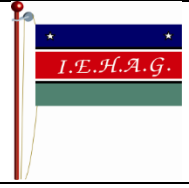

	<b>INSTITUCIÓN EDUCATIVA HECTOR ABAD GOMEZ</b>		
	Proceso: <b>GESTION DIRECTIVA</b>	Código	
<b>Nombre del Documento: PLANES DE MEJORAMIENTO</b>		<b>Versión 01</b>	<b>Página 7 de 1</b>

13. ADIVINA, DIVINADOR AL LEER ESTAS ADIVINANZAS IDENTIFICARAS QUE ANIMAL ES EL QUE CORRESPONDE A LAS DESCRIPCIONES QUE TE HACEN.

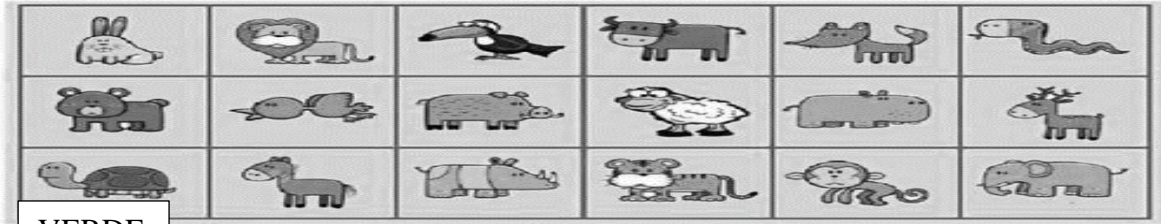

VERDE

**Adivina el animal**

Es de color verde y generalmente nunca tiene prisa. Lleva su casita a cuestras y se esconde cuando se asusta.

Tiene largos brazos y también larga cola. Es de color marrón y trepa por donde se le antoja.

Es muy grande y fuerte, con larga trompa y enormes orejas. Con dos buenos colmillos para defenderse de los que le amenazan.

Él es un felino con el cuerpo a rayas, negras y naranjas se pasea seguro. Es muy peligroso en la selva.

LIVEWORKSHEETS

14. LEE LA DESCRIPCION E IDENTIFICA CUAL IMAGEN CORRESPONDE Y LA SEÑALAS.

- La casa de mi abuelo es pequeña, aunque es muy bonita. Tiene una chimenea y está rodeada de árboles. Tiene una ventana junto a la puerta de madera y el tejado es rojo.



- Mi mejor amiga tiene el pelo largo y la piel clarita. Lleva gafas y es pelirroja. Su color favorito es el azul, le encanta llevar ropa de este color. Es muy simpática y le gusta nadar y pintar.





- El perrito de Lucas, se llama Tomi. Tomi tiene las orejas pequeñas y negras. Es blanco, aunque tiene manchas negras por todo el cuerpo y solo una en la cara, justo en uno de los ojos.

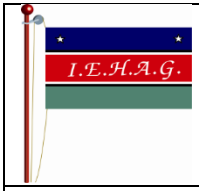

**METODOLOGIA DE LA EVALUACIÓN**

- \*Desarrollo de las actividades del plan de mejoramiento.
- \*Actividades entre pares de manera colaborativa.
- \* Participación del estudiante para proponer nuevos aprendizajes.

	<b>INSTITUCIÓN EDUCATIVA HECTOR ABAD GOMEZ</b>		
	<b>Proceso: GESTION DIRECTIVA</b>	<b>Código</b>	
<b>Nombre del Documento: PLANES DE MEJORAMIENTO</b>		<b>Versión 01</b>	<b>Página 8 de 1</b>

## OBSERVACIONES:

### BIBLIOGRAFIA:

BIBLIOGRAFIA: Imágenes educativas.com <https://www.proferecursos.com/fichas-de-lectoescritura-para-imprimir/>  
<https://www.actividadesdeinfantilyprimaria.com/2021/03/09/lectoescritura-fichas-leo-y-escribo/>  
<http://www.materialeseducativosmaestras.com/2020/03/cuaderno-actividades-lectoescritura.html> <https://co.pinterest.com/>  
<https://www.mundoprimary.com/fichas-para-imprimir/ejercicios-ingles> <https://es.liveworksheets.com/worksheets/es/Ingl%C3%A9s>.

### FECHA DE ENTREGA DEL TRABAJO

En el tiempo acordado con la maestra(o) \_\_\_\_\_

### FECHA DE SUSTENTACIÓN Y/O EVALUACIÓN

En el tiempo acordado con la maestra(o) \_\_\_\_\_

NOMBRE DEL EDUCADOR(A) \_\_\_\_\_

FIRMA DEL EDUCADOR(A) \_\_\_\_\_

FIRMA DEL ESTUDIANTE \_\_\_\_\_



FIRMA DEL PADRE DE FAMILIA \_\_\_\_\_

RECURSOS: • Material impreso. Material auditivo. Biblioteca y aula de clase.

Nombre:	Puntaje:	Nivel:		
		Aprobado (A)	Proceso (P)	No aplica NA
1. Escribe tu nombre sin ayuda				
2. Encierra todas las letras que veas en el siguiente cuadro.				
3. En las siguientes imágenes tacha la que es palabra				
4. Traza las siguientes letras				
5. Escribe las siguientes palabras				
6. Une las vocales con el dibujo que le corresponde.				
7. Toma Dictado de palabras				
9. Con ayuda de la o el maestro contesta las preguntas de la lectura que te realice.				
10. En el laberinto traza el camino mas largo.				
11. de las imágenes presentadas señala el o los objetos que están en la parte de arriba				
15. Encierra el objeto que se encuentra en medio				
16. Completa las partes de la cara que hagan falta.				
17. Tacha cual es el animal más grande				
18. Encierra donde Hay más Abejas				
19. Observa la secuencia y continua dibujando				
20. Completa la secuencia de colores				
21. Cuenta y escribe la cantidad de objetos				
22. une con una línea la cantidad con el número que le corresponda				
23. Atiende las siguientes figuras según las indicaciones de la o el maestro y dibuja.				
24. Dibuja a tu familia				
25. Recorta la silueta de los dibujos que te indiquen.				
26. Lee el cuento corto				
27. describe la imagen que te presentan.				

BIBLIOGRAFIA: Imágenes educativas.com <https://www.proferecursos.com/fichas-de-lectoescritura-para-imprimir/>  
<https://www.actividadesdeinfantilyprimaria.com/2021/03/09/lectoescritura-fichas-leo-y-escribo/>  
<http://www.materialeseducativosmaestras.com/2020/03/cuaderno-actividades-lectoescritura.html> <https://co.pinterest.com/>  
<https://elprofe20.com/>

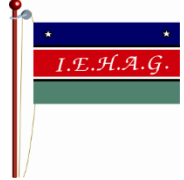

	<b>INSTITUCIÓN EDUCATIVA HECTOR ABAD GOMEZ</b>		
	<b>Proceso: GESTION DIRECTIVA</b>	<b>Código</b>	
<b>Nombre del Documento: PLANES DE MEJORAMIENTO</b>		<b>Versión 01</b>	<b>Página 9 de 1</b>

- AMARILLO
- FUCIA
- CAFE
  
- AZUL
- Verde
  
- NARANJA
- ROSAD  
~